

### toepassing / application

zelfreinigende inox filter voor het opslaan van hemelwater en hergebruik met een dakoppervlak van 450m<sup>2</sup>

*filtre autonettoyant en inox pour le stockage d'eau de pluie et récupération pour une surface de toiture de 450m<sup>2</sup>*

### uitleg tekening / explication du dessin

- A. zelfreinigende inox filter met ingebouwde terugslagklep  
filtre autonettoyant en inox avec clapet anti-retour intégré
- B. rustige toevoer ter voorkoming van het opwoelen van het bodembesinzinkel  
arrivée calme pour éviter le bousculage du sédiment du fond
- C. drijvende aanzuigleiding + filter + terugslagklep  
aspiration flottante + filtre + clapet anti-retour
- D. overloop  
trop plein

Alle gebruikte materialen zijn uit roestvrijstaal (RVS) of onverslijtbaar kunststof

Tous les matériaux sont d'inox ou de plastique indestructible

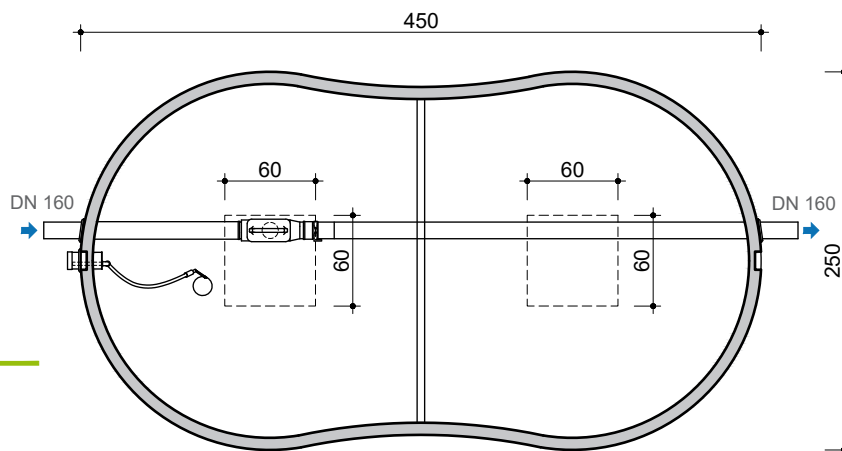

**BOVENAANZICHT  
VUE DE DESSUS**

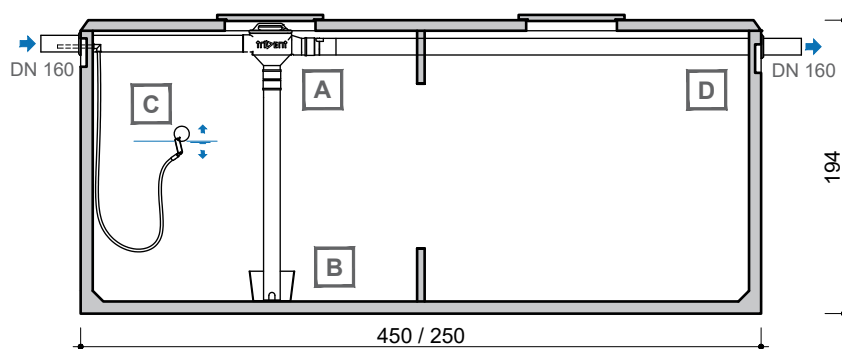

**DOORSNEDE  
COUPE**

### kenmerken / caractéristiques

|   |                         |
|---|-------------------------|
| totaal inhoud<br><i>volume total</i>                              | 15.200 L                |
| in- & uitlaat<br><i>entrée &amp; sortie</i>                       | DN 160                  |
| wachtbuis - aanzuigleiding<br><i>tuyau d'attente - aspiration</i> | DN 110 - 1"bu           |
| verval<br><i>chute d'eau</i>                                      | 2cm                     |
| gewicht<br><i>poids</i>   | 8.150 kg                |
| hijslussen<br><i>points d'ancrage</i>                             | 4                       |
| buitenafmetingen<br><i>dimensions extérieures</i>                 | 450/250 H 194 cm        |
| plaatsingsdiepte Dmax<br><i>profondeur de pose Dmax</i>           | 274 cm                  |
| verkeersbelastingsklasse<br><i>classe de charge de trafic</i>     | A15 (NBN EN 124)        |
| omgevingsklasse<br><i>classe d'environnement</i>                  | EE3 (NBN B 15-001)      |
| milieuklasse<br><i>classe d'exposition</i>                        | XC4, XF1 (NBN EN 206-1) |
| druksterkteklasse<br><i>classe de résistance</i>                  | C45/55                  |

afmetingen in cm - wijzigingen voorbehouden  
*dimensions en cm - sous réserve de modifications*

Alle rechten voorbehouden. Reproductie verboden zonder voorafgaande toestemming.  
*Tous droits réservés. Reproduction interdite sans autorisation.*

